

ARBETS- INSTRUKTION



Tykoflex AB • Box 614 • 135 26 Tyresö
Tel: +46 8 505 949 00 Fax: +46 8 742 30 01
www.tykoflex.se info@tykoflex.se

Kabelgenomföring TKT-S 3x7

1. Avlägsna krympslang på 18/16 mm anslutningsrör.
Putsa ytan och **fasa kanten** med bifogad smärgelduk, prova därefter med skärring att den går på hela vägen.
2. Montera skärring enligt Fig 1&2 nedan och se till att röret bottenar i packbox och går förbi o-ring tätning. Kabelgenomföring dras med 2 st 24 mm blocknyckel.



Bild 1

1.0	Kabelgenomföring sats Art nr: 11 212 845 E-nr 50 604 15
1.1	Nitto vulktape & smärgel (ingår i sats)
1.2	Metall Nippel (ingår i sats)
2.0	Hylsnyckel 10 mm Art nr: 11 216 072

3. Lossa Multinippel för de kablar som skall installeras.
4. Kabelns diameter bestämmer vilka brickor som skall användas. Skär loss dessa. Se Fig 3.
5. Trä på metalnippel och brickor på kabel. Avmantla kabeln ca 2000 mm för förvaring i box och hantering i kassett. Rengör och märk upp fiber. Rengör kabel och klipp centrumelement ca 100 mm från mantelkant och för in kabel i skarvbox.

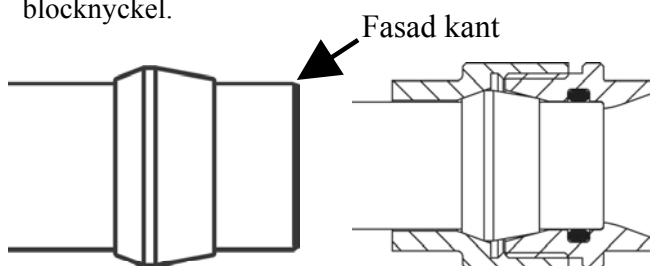
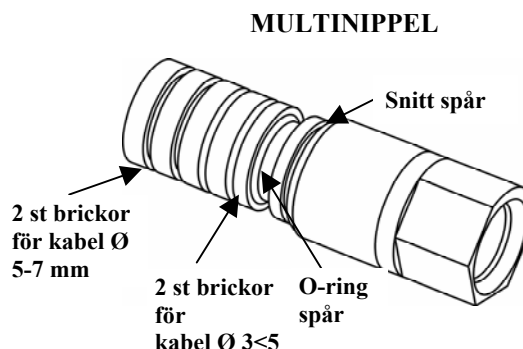

Fig 3

6. Mätta centrumelementet vid drag avlastarna och se till att mantelkant kommer ca 20 mm in i boxen. Märk kabel vid genomföring. Se bilder 2&3 →.



Bild 2



Bild 3

ARBETS- INSTRUKTION

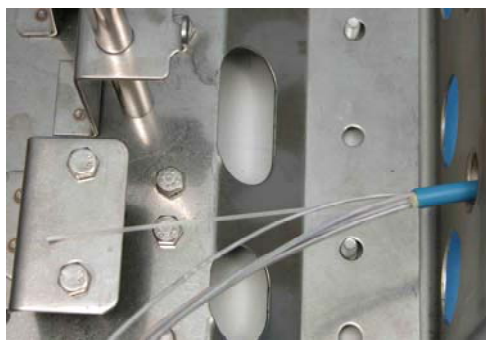

Tykoflex AB • Box 614 • 135 26 Tyresö

Tel: +46 8 505 949 00 Fax: +46 8 742 30 01

www.tykoflex.se info@tykoflex.se

7. Drag ut kabeln en bit och gör märke nr två 30 mm ifrån märke ett mot box.
Se Bild 4.
OBS ! Placera brickorna på var sida om markering.

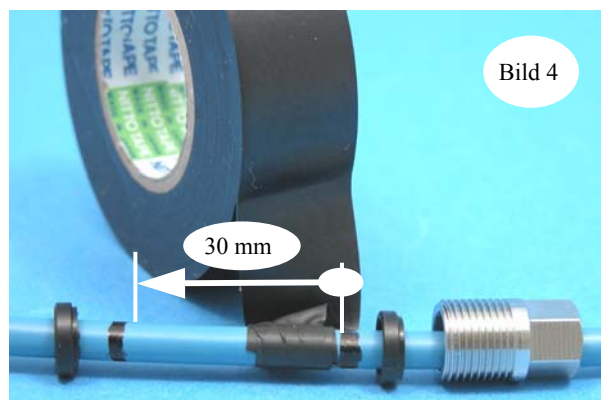

8. Linda på vulktape mellan markeringarna och sträck ut tapen till ungefär halv bredd under pålindning tills bulan har tjocklek och utseende enligt Bild 5.
Kontrollera diameter med en blocknyckel 10 mm.

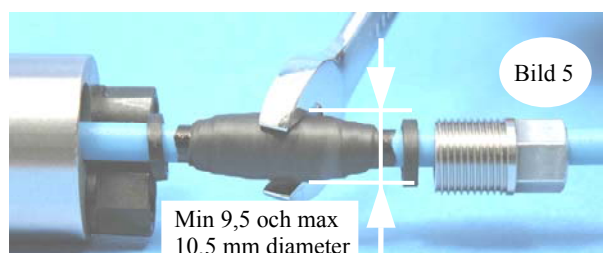

9. För in kabeln i huset och drag åt nippeln långsamt tills den bottenar. Ett ¼ varv per sekund tillåter Nitton att flyta ut och fylla upp i kavitet. Se Bild 6.
Använd Hylsnyckel TKT 10mm
Art nr.112 160 72
Efter att kabel fixerats i genomföring dras centrumelementet fast i dragavlastare.

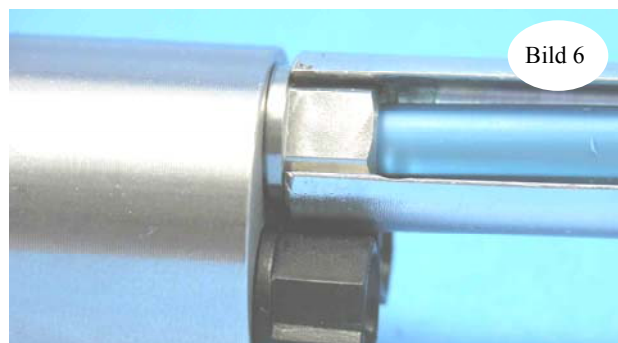

10. Gör om procedur steg 3-9 för övriga kablar som skall installeras.
Efter avslutat installation rekommenderas kontroll av täthet med Tykoflex Täthetstest.

Täthetstest
Art nr: 11 216 115
E 16 490 38

